

The AMIX logo is displayed in a bold, blue, sans-serif font. The letters 'A', 'M', and 'X' are significantly larger than the 'I' and 'I' characters. The logo is set against a background of various audio equipment components, including knobs and a circuit board.

**AUDIO VIDEO PROFESSIONNEL**

# **PRM 61**

*Amplificateur mélangeur*



Manuel utilisateur



## DESCRIPTION

---

Le **PRM 61** est un combiné mixeur / amplificateur. Il dispose de :

- ⇒ 6 Entrées microphones sur XLR avec alimentation fantôme commutable.
- ⇒ 6 Entrées stéréo ligne asymétriques sur cinch (réduction mono).
- ⇒ 1 Atténuateur automatique par la voie 1 (micro ou ligne) ou par les voies 1 et 2 (micro ou ligne) sur la modulation de sortie.
- ⇒ 1 Entrée extension réglable sur XLR.
- ⇒ 1 Correcteur graves / médiums / aigus général.
- ⇒ 1 Insertion commutable niveau ligne sur cinch.
- ⇒ 1 Sortie enregistrement sur cinch.
- ⇒ 1 Sortie extension symétrique vers un autre ampli sur XLR.
- ⇒ 1 Sortie 4/8 Ohms 200 W sur SPEAKON.
- ⇒ 1 Sortie ligne 100 V 200 W sur SPEAKON.

Les sorties 4/8 Ohms et 100 V peuvent être utilisées simultanément, à condition de ne pas dépasser 200 watts pour l'ensemble.

Options : - **EQ Card** (Carte filtre)  
- **VCA 10** (Carte VCA)  
- **ALM 10** (Carte gestion d'alarme)

## UTILISATION

---

De part la multiplicité des sources pouvant être raccordées, son faible encombrement et sa puissance confortable, le **PRM 61** pourra s'intégrer facilement dans une installation de sonorisation industrielle de qualité.

Le **PRM 61** est un élément indispensable dans un parc de location car il permet de fournir un ensemble complet et compact en ajoutant simplement les sources et les enceintes.

## UTILISATION

---

### **ATTENTION !**

L'alimentation du **PRM 61** dispose d'un connecteur d'alimentation d'énergie (2 pôles + terre). La terre doit être **impérativement** reliée au réseau EDF.

- ⇒ Ne jamais faire fonctionner cet équipement sans le raccordement à la terre.
- ⇒ Assurez-vous de la qualité de la terre avant la mise en route.
- ⇒ Dans le cas d'éventuelles apparitions de bruit, de ronflement en connectant l'appareil sur une sonorisation existante, ne jamais interrompre le connecteur terre de protection, mais utilisez des équipements d'isolation galvanique à transformateurs.
- ⇒ Ne jamais démonter l'équipement, sans avoir pris la précaution de débrancher le cordon secteur.
- ⇒ Eviter l'exposition à de trop fortes températures.
- ⇒ Ne jamais exposer l'alimentation et l'appareil à la pluie, la neige ou à l'humidité.
- ⇒ Ne jamais obstruer les ouïes de ventilation.

**Le PRM 61 est conforme aux normes suivantes :**

EN60065, EN55013, EN55020, EN60555-2, et EN60555-3, d'après les dispositions de la directive 73/23/EEC, 89/336/EEC et 93/68/EEC.

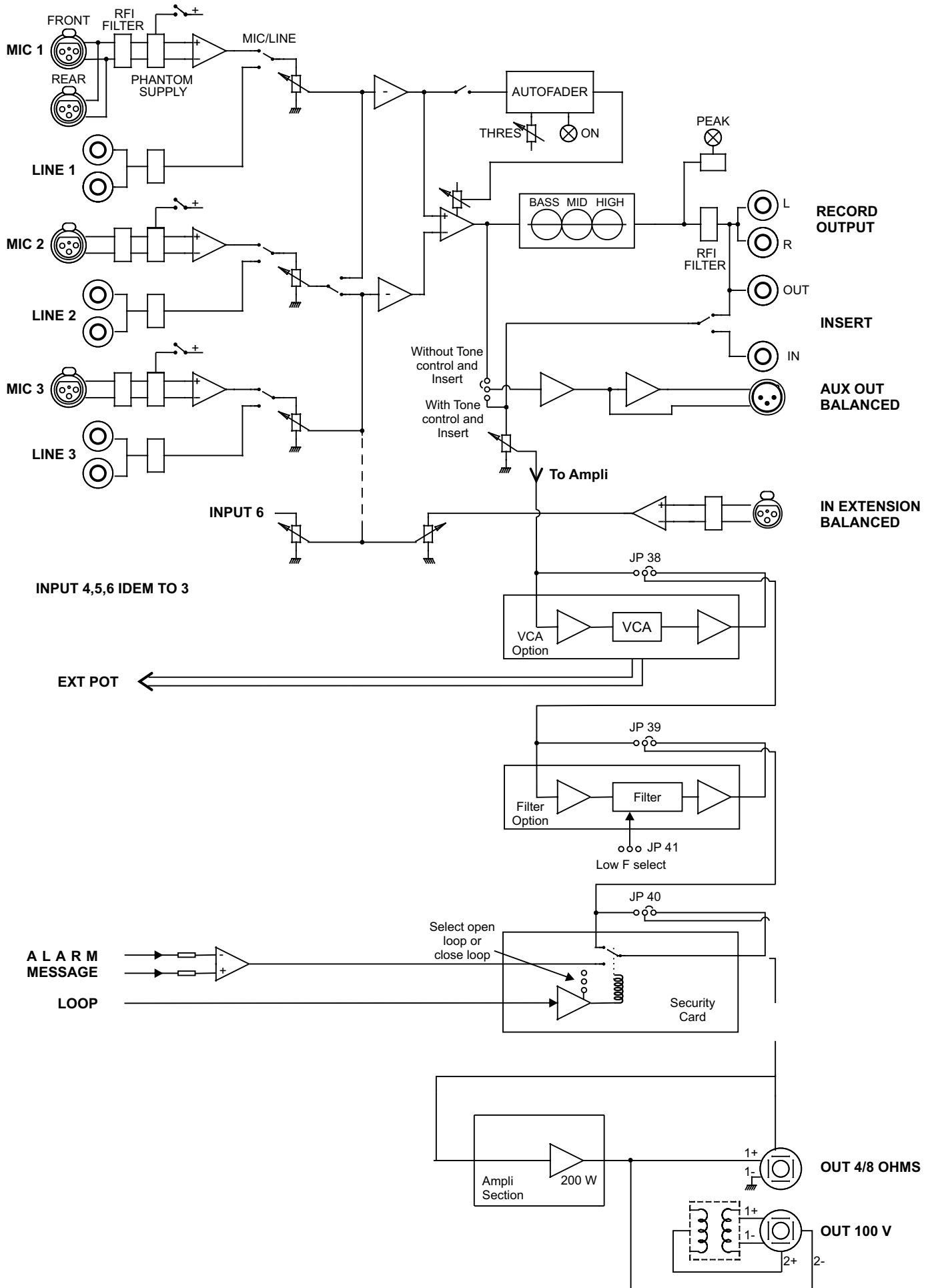

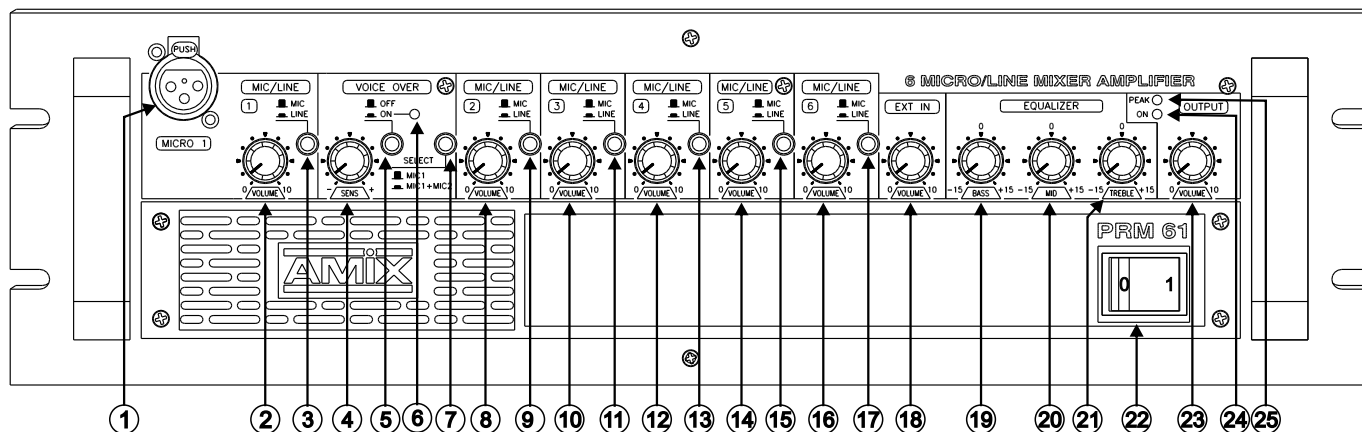

- 1) Connecteur d'entrée MICRO (XLR femelle 3 points). Cette entrée est du type "Symétrique électronique". (Masse en 1, Point chaud en 2, Point froid en 3).  
La qualité des composants a permis d'obtenir d'excellents rapports signal / bruit et distorsion.
- 2) Potentiomètre d'ajustage du niveau MICRO 1 ou LINE 1.
- 3) Commutateur de sélection d'entrée MICRO 1 symétrique ou LINE 1 stéréo asymétrique.
- 4) Potentiomètre de réglage de la sensibilité du VOICE OVER.  
**Méthode d'ajustage :** après avoir choisi la source, qui déclenchera le VOICE OVER (MIC 1 ou MIC 1+2 par le commutateur 7), tourner ce potentiomètre pour juste allumer le voyant 6 sur les interventions micros.
- 5) Commutateur d'utilisation de VOICE OVER.  
**En position relâchée :** OFF ➔ Le VOICE OVER est désactivé  
**En position appuyée :** ON ➔ Le VOICE OVER est actif.
- 6) Voyant de confirmation du déclenchement du VOICE OVER.
- 7) Commutateur de sélection d'entrée MIC 1 ou MIC 1 + MIC 2 pour l'Autofade.
- 8) Potentiomètre d'ajustage du niveau MICRO 2 ou LINE 2.
- 9) Commutateur de sélection d'entrée MICRO 2 symétrique ou LINE 2 stéréo asymétrique.
- 10) Potentiomètre d'ajustage du niveau MICRO 3 ou LINE 3.
- 11) Commutateur de sélection d'entrée MICRO 3 symétrique ou LINE 3 stéréo asymétrique.
- 12) Potentiomètre d'ajustage du niveau MICRO 4 ou LINE 4.
- 13) Commutateur de sélection d'entrée MICRO 4 symétrique ou LINE 4 stéréo asymétrique.
- 14) Potentiomètre d'ajustage du niveau MICRO 5 ou LINE 5.
- 15) Commutateur de sélection d'entrée MICRO 5 symétrique ou LINE 5 stéréo asymétrique.
- 16) Potentiomètre d'ajustage du niveau MICRO 6 ou LINE 6.
- 17) Commutateur de sélection d'entrée MICRO 6 symétrique ou LINE 6 stéréo asymétrique.
- 18) Potentiomètre d'ajustage du niveau de l'entrée "EXT".
- 19) Potentiomètre de réglage des basses. Efficacité + / - 15 dB.
- 20) Potentiomètre de réglage des médiums. Efficacité + / - 15 dB
- 21) Potentiomètre de réglage des aigus. Efficacité + / - 15 dB. **La position médiane de ces trois potentiomètres est neutre.**
- 22) Interrupteur de marche / arrêt.
- 23) Potentiomètre d'ajustage du niveau de sortie.
- 24) Led de visualisation de la mise sous tension.
- 25) Led de visualisation de l'écrêtage.

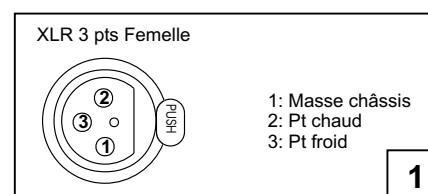

**CONFIGURATION DU MODE EQ-BYPASS SUR SORTIE AUX.**

Il est possible de supprimer l'action du correcteur Bass-Mid-Treble sur le départ sortie AUX. Il suffit pour cela de déplacer un cavalier (JP1) à l'intérieur de l'appareil.

L'ampli est livré avec le correcteur de tonalité en correcteur actif (réglage d'usine) sur Sortie AUX.

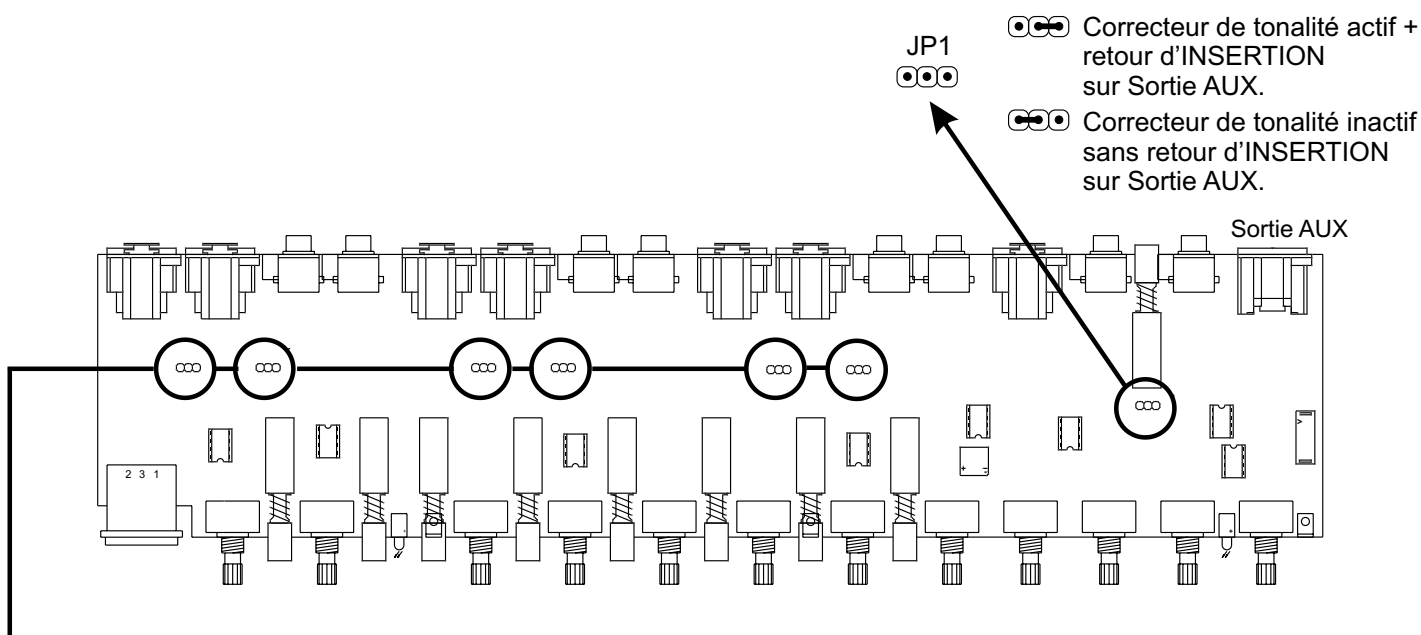

**ALIMENTATION FANTOME DES MICROS SYMETRIQUES.**

Les cavaliers JP2-JP3-JP4-JP5-JP6 et JP7 permettent de fournir une alimentation fantôme sur les entrées micros respectives 1-2-3-4-5 et 6.

ON        OFF

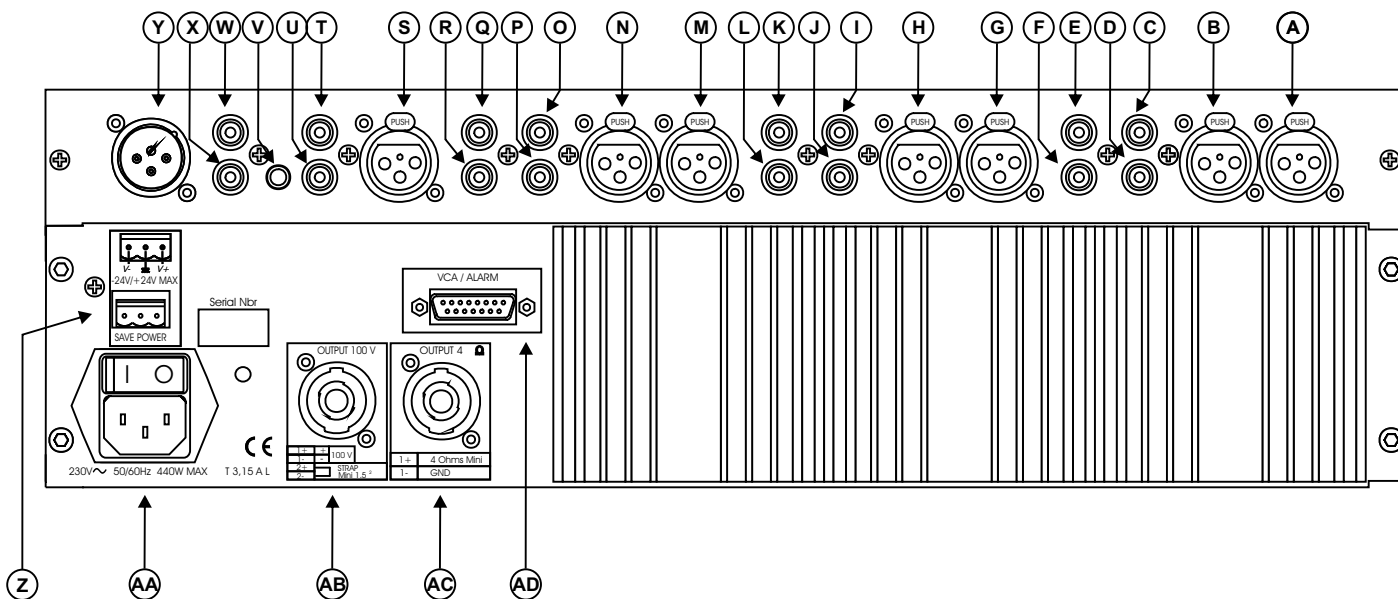

- A )** Connecteur XLR 3 points femelle d'entrée MICRO 1.  
Cette entrée est du type "Symétrique Electronique". (Masse en 1, Pt chaud en 2, Pt froid en 3 ).  
La sensibilité maximum est de -47 dBu.
- B )** Connecteur XLR 3 points femelle d'entrée MICRO 2.  
Cette entrée est du type "Symétrique Electronique". (Masse en 1, Pt chaud en 2, Pt froid en 3 ).  
La sensibilité maximum est de -47 dBu.
- C )** Connecteur cinch d'entrée LINE 1 gauche. Le niveau peut être compris entre -10 dBu et +26 dBu.
- D )** Connecteur cinch d'entrée LINE 1 droite. Le niveau peut être compris entre -10 dBu et +26 dBu.
- E )** Connecteur cinch d'entrée LINE 2 gauche. Le niveau peut être compris entre -10 dBu et +26 dBu.
- F )** Connecteur cinch d'entrée LINE 2 droite. Le niveau peut être compris entre -10 dBu et +26 dBu.
- G )** Connecteur XLR 3 points femelle d'entrée MICRO 3.  
Cette entrée est du type "Symétrique Electronique". (Masse en 1, Pt chaud en 2, Pt froid en 3 ).  
La sensibilité maximum est de -47 dBu.
- H )** Connecteur XLR 3 points femelle d'entrée MICRO 4.  
Cette entrée est du type "Symétrique Electronique". (Masse en 1, Pt chaud en 2, Pt froid en 3 ).  
La sensibilité maximum est de -47 dBu.
- I )** Connecteur cinch d'entrée LINE 3 gauche. Le niveau peut être compris entre -10 dBu et +26 dBu.
- J )** Connecteur cinch d'entrée LINE 3 droite. Le niveau peut être compris entre -10 dBu et +26 dBu.
- K )** Connecteur cinch d'entrée LINE 4 gauche. Le niveau peut être compris entre -10 dBu et +26 dBu.
- L )** Connecteur cinch d'entrée LINE 4 droite. Le niveau peut être compris entre -10 dBu et +26 dBu.
- M )** Connecteur XLR 3 points femelle d'entrée MICRO 5.  
Cette entrée est du type "Symétrique Electronique". (Masse en 1, Pt chaud en 2, Pt froid en 3 ).  
La sensibilité maximum est de -47 dBu.
- N )** Connecteur XLR 3 points femelle d'entrée MICRO 6.  
Cette entrée est du type "Symétrique Electronique". (Masse en 1, Pt chaud en 2, Pt froid en 3 ).  
La sensibilité maximum est de -47 dBu.
- O )** Connecteur cinch d'entrée LINE 5 gauche. Le niveau peut être compris entre -10 dBu et +26 dBu.
- P )** Connecteur cinch d'entrée LINE 5 droite. Le niveau peut être compris entre -10 dBu et +26 dBu.
- Q )** Connecteur cinch d'entrée LINE 6 gauche. Le niveau peut être compris entre -10 dBu et +26 dBu.
- R )** Connecteur cinch d'entrée LINE 6 droite. Le niveau peut être compris entre -10 dBu et +26 dBu.
- S )** Connecteur XLR 3 points femelle d'entrée EXT. Niveau entre 0 dBu et +22 dBu.  
Cette entrée est du type "Symétrique Electronique". (Masse en 1, Pt chaud en 2, Pt froid en 3 ).
- T )** Connecteur cinch de sortie gauche enregistrement. Niveau nominal de -10 dBu.
- U )** Connecteur cinch de sortie droite enregistrement. Niveau nominal de -10 dBu.
- V )** Commutateur d'utilisation de l'INSERTION.  
En position relâchée : l'insertion est inactive.  
En position appuyée : l'insertion est active
- W )** Connecteur cinch d'entrée INSERTION. Niveau de 0 dBu.
- X )** Connecteur cinch de sortie INSERTION. Niveau de 0 dBu.
- Y )** Connecteur XLR 3 points mâle de sortie AUXILIAIRE. Niveau de 0 dBu.
- Z )** Connecteur phoenix 3 points mâle. Il permet de brancher une alimentation de sauvegarde.

Cablage :

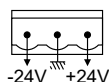

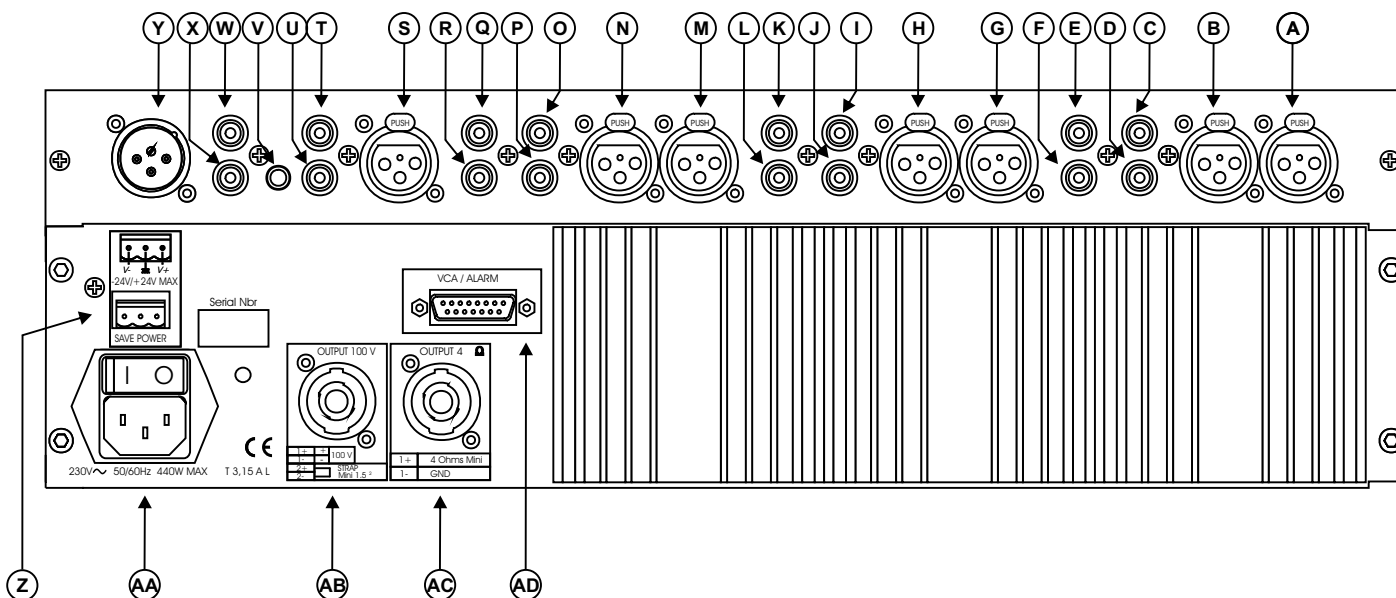

**AA )** Embase secteur avec fusible de 3,15 Ampères.

**AB )** Connecteur Speakon de sortie 100 Volts.

Cablage :

Output 100V	
1 +	+
1 -	-
2 +	Strap
2 -	Mini 1,5 <sup>2</sup>

Pour rendre opérationnelle la sortie 100V, il faut câbler un strap entre les points 2+ et 2- de la fiche Speakon. Cela permet d'envoyer une tension de 100V sur une série d'enceinte en basse impédance (4 ou 8 ohms) en se trompant de connecteur.

**AC )** Connecteur Speakon de sortie 4 Ohms.

Cablage :

Output 4 ohms mini	
1 +	4 ohms
1 -	GND

**AD )** Embase DB-15 points femelle.

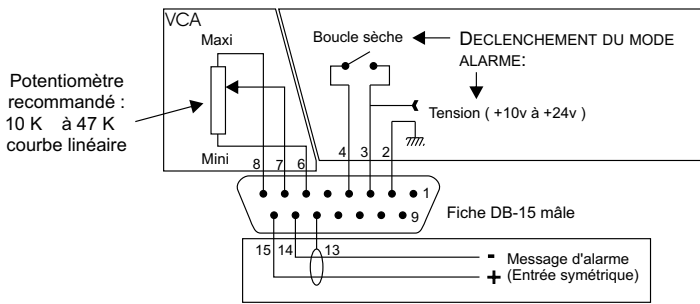

**Avec commande par potentiomètre**

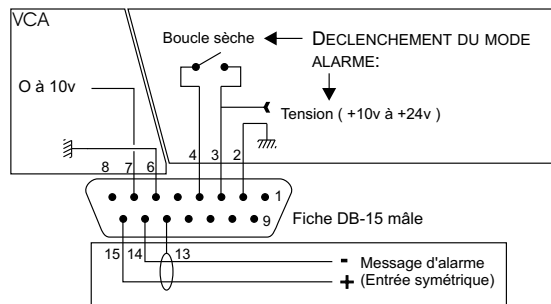

**Avec commande 0 / 10v : 0v → Mute  
10v → Gain Max**

Exemple de câblage avec DPR 10 (AMIX)

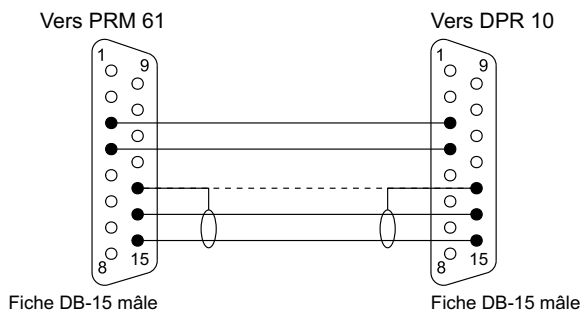

**Pour l'utilisation du mode Alarme, la carte ALM 10 doit être intégrée dans le PRM 61.**



• **EMPLACEMENT DES CARTES OPTIONNELLES :**

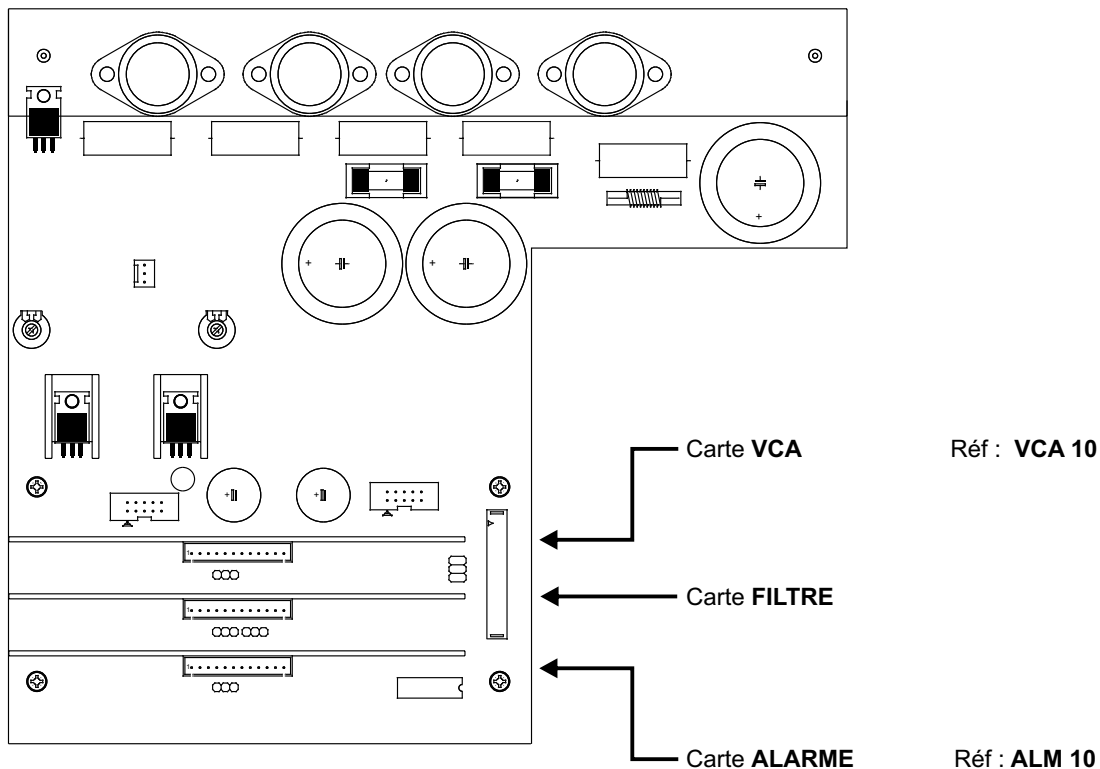

• **CARTE COMMANDE VCA (VCA 10) :**

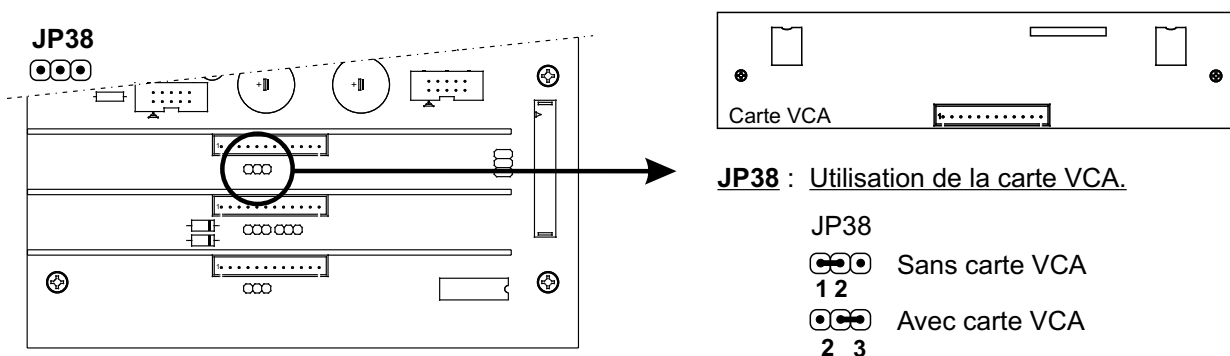

Ne **JAMAIS** laisser le cavalier **JP38** en position 1-2 lorsqu'une carte VCA est installée.

Cette carte permet de commander l'amplification par l'extérieur au moyen du connecteur VCA / ALARM sur le panneau arrière.  
( Voir câblage du connecteur page 6).

• **CARTE CORRECTEUR.**

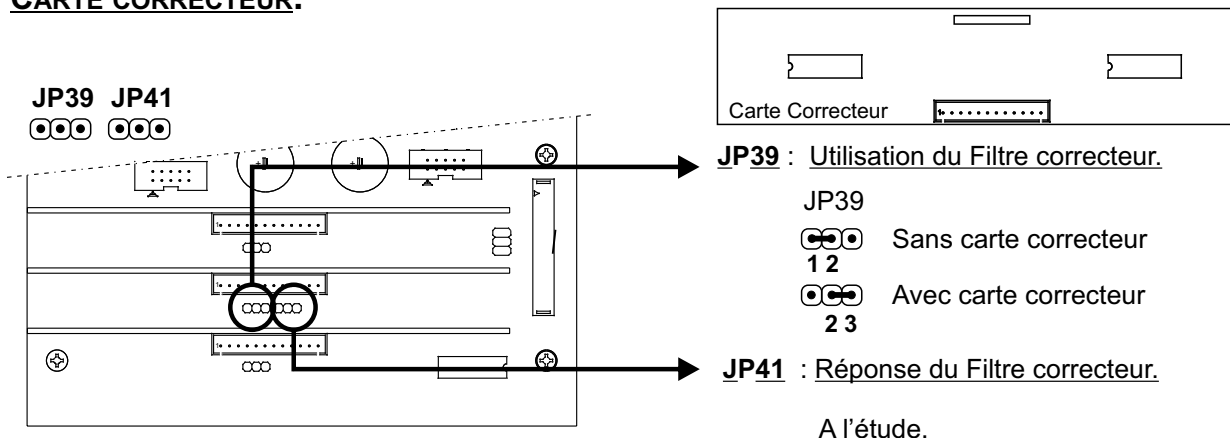

Ne **JAMAIS** laisser le cavalier **JP39** en position 1-2 lorsqu'une carte correcteur est installée.

• **CARTE ALARME ALM 10.**

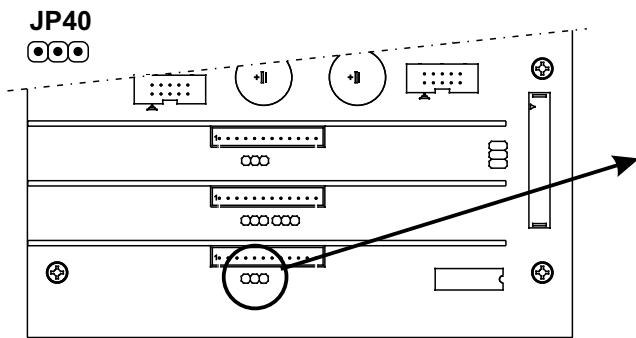

**JP40** : Utilisation de la carte ALARME.

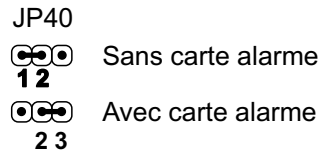

Ne **JAMAIS** laisser le cavalier **JP40** en position 1-2 lorsqu'une carte alarme est installée.

Cette carte permet le passage en mode alarme par détection d'une boucle sur le connecteur VCA/ALARM à l'arrière de l'appareil. ( Voir câblage du connecteur ).

- Deux modes de déclenchement de l'alarme
- Par boucle sèche: entre les broches 3 et 4 de la DB15.
  - Par tension de commande sur la broche 3 ( référence 0v sur la broche 2.) ( tension entre 10v et 24v.).

Le message d'alarme doit être câblé sur les broches 13-14-15 ( entrée symétrique ).

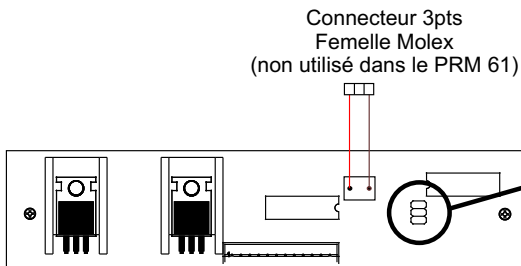

**JP301** : Déclenchement de l'Alarme.

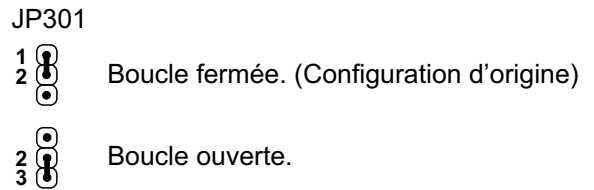

**CARACTERISTIQUES**

Entrées	Connecteur	Type	Sensibilité	Saturation
<b>MICRO</b>	XLR Femelle	Symétrique	-47 dBu	-15 dBu
<b>LINE</b>	CINCH	Asymétrique	-10 dBu	+26 dBu
<b>RETOUR INSERT</b>	CINCH	Asymétrique	0 dBu	+26 dBu
<b>EXT</b>	XLR Femelle	Symétrique	0 dBu	+22 dBu

Sorties	Connecteur	Type	Niveau nominal	Niveau maximum
<b>ENREGIS-TREMENT</b>	CINCH	Asymétrique	-10 dBu	+9 dBu
<b>INSERT</b>	CINCH	Asymétrique	0 dBu	+18 dBu
<b>AUX</b>	XLR mâle	Symétrique	0 dBu	+18 dBu

**Distorsion** : 0.035% à 100 watts.  
**Puissance amplification**: 200 watts / 4Ohms  
**Alimentation** : 230 Volts +/- 10 % 50/60 Hz  
**Dimensions** : 483 mm x 133 mm x 360 mm  
**Poids** : 17 Kg